



WOHNUNGSLÜFTUNG

LÜFTUNGSGERÄT
DAC50

AUFLAGE 1|2014

Wohnungslüftung

DAC – Decentral Air Control
Lüftungsgerät DAC50



Energieeffizienz und angenehmes Wohnklima – Atmen Sie tief durch!

Für ein gesundes und aktives Leben benötigt der Mensch im Durchschnitt 19.000 Liter Frischluft am Tag.

Die Umgebungsluft in Städten ist durch Abgase, Umweltverschmutzung und Pollen zunehmend belastet.

Die Versorgung mit sauberer, unverbrauchter Luft in den Wohn- und Arbeitsbereichen ist eine der Hauptaufgaben der Wohnungslüftung, bei gleichzeitigem Beitrag zur Energieeinsparung.

Lüftungsgerät DAC50 mit Wärmerückgewinnung:

- saubere, vorgefilterte und vorgewärmte Frischluft, auch bei geschlossenen Fenstern
- lüften ohne Außenlärm
- niedrige Schallpegel ermöglichen den Einbau in Schlafräumen
- Energieeinsparung durch Wärmerückgewinnung von bis zu 91%
- Schutz vor Feuchteschäden und Sicherung der Bausubstanz
- schneller und einfacher Einbau, da nur eine Kernbohrung von 17 cm in der Wand gesetzt werden muss
- bis zu 4 Stück DAC50 lassen sich durch die Bedieneinheit steuern

Das Lüftungsgerät DAC50 von Westaflex zeichnet sich durch energiesparendes Lüften ohne Lärmbelästigung aus und ist daher besonders für Wohn- und Schlafräume die optimale Lösung.

Es ist gleichermaßen geeignet für den Einbau in Neubauten und in Modernisierungsmaßnahmen, da kein Kanalsystem montiert werden muss.

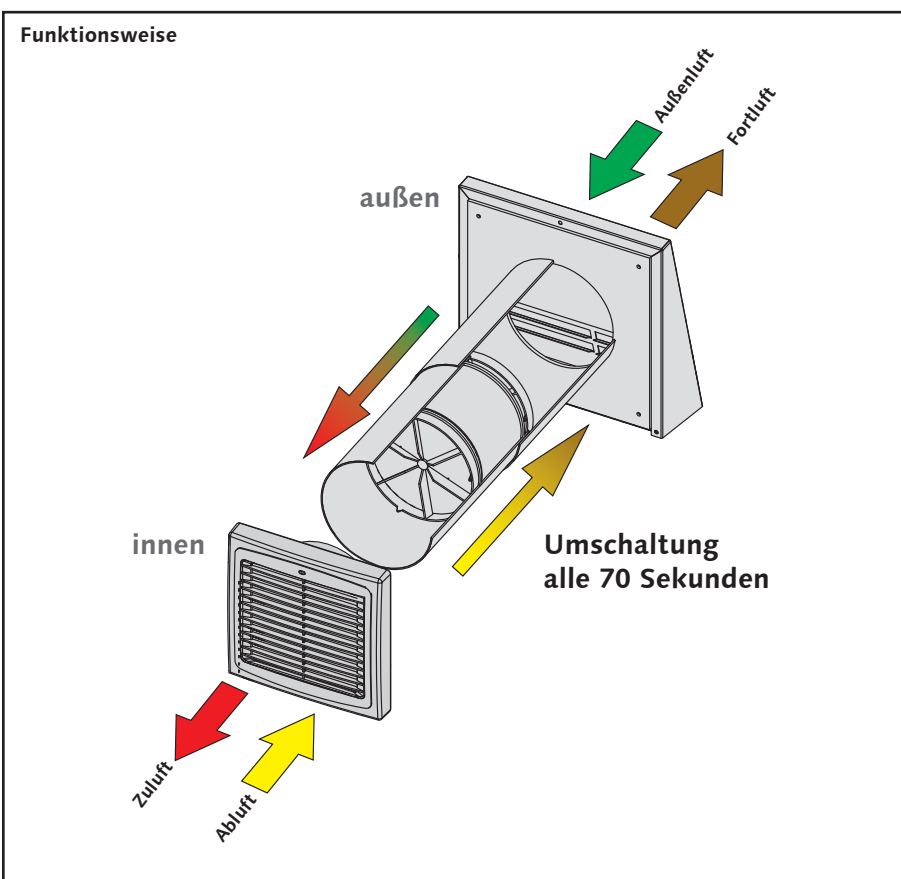

**Lüftungsgerät DAC50****Artikel-Nr.** 50DAC**Beschreibung**

Energiesparendes Lüftungsgerät mit Wärmerückgewinnung. Das Lüftungsgerät ist besonders für Schlaf- und Wohnräume die ideale Lösung und eignet sich durch seinen problemlosen Einbau für Neubauten sowie für Modernisierungsvorhaben.

Das Lüftungsgerät ist geeignet für die Lüftung nach DIN 1946-6 und entspricht den Anforderungen der aktuellen EnEV.

Abmessungen Innen

Breite: 212 mm
Höhe: 212 mm

Technische Daten

Wärmerückgewinnung bis zu 91%
Filterklasse G3
Farbe Kunststoffgehäuse weiß

	Stufe 1	Stufe 2
elektr. Leistungsaufnahme	3,7 W	4,8 W
Luftleistung je Luftstrom	26 m ³ /h	53 m ³ /h
Schalldruck in Abstand von 3 m	22 dB(A)	29 dB(A)

Verpackungseinheit 1 Stück*optional erhältlich* Fenster-Montageset**Aufbau**

Lüftungshaube

Außenrohr

Filter

Keramik-Wärmetauscher

Filter

Innenrohr

Strömungsgleichrichter

Ventilator-einheit

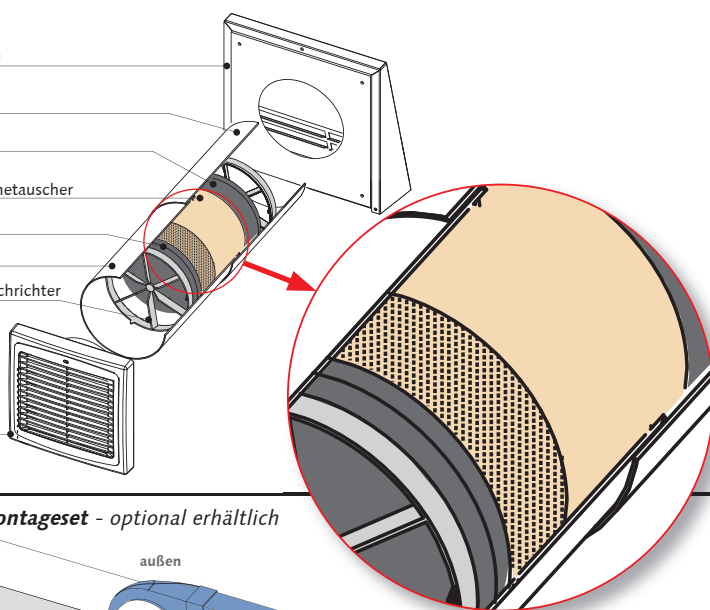
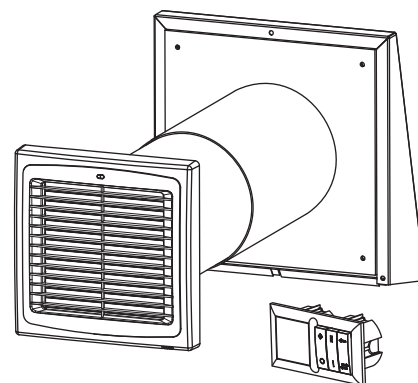
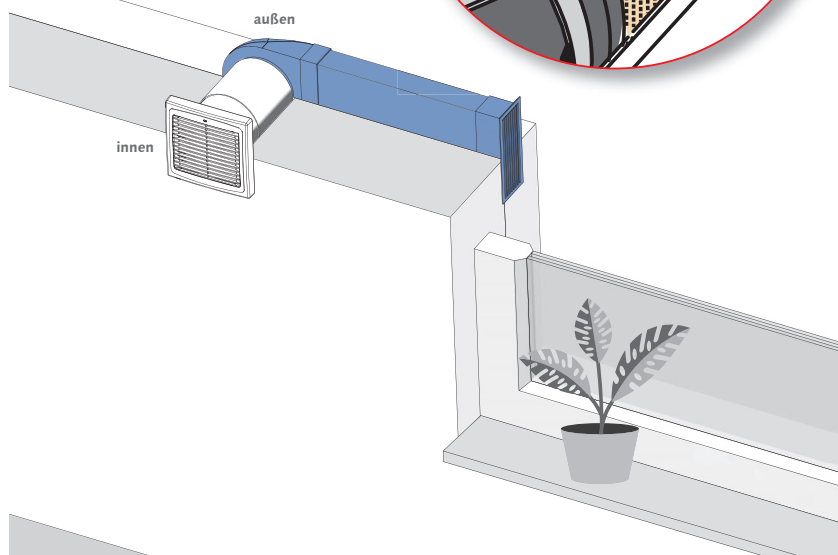
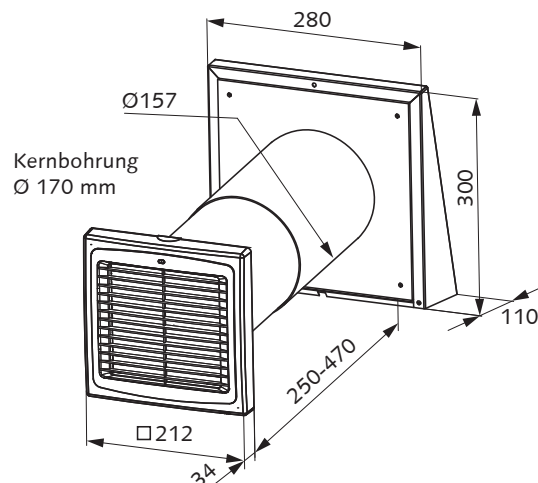
**Lüftungsgerät 50DAC und Bedieneinheit****Fenster-Montageset - optional erhältlich****Abmessungen (Maße in mm)**

Technische Änderungen und Irrtümer vorbehalten.

SCHLESWIG-HOLSTEIN UND HAMBURG MECKLENBURG-VORPOMMERN

INNO TEC

Ralf Störck & Arnold Spiwek

Am Wiesengrund 1
23816 Groß Niendorf
Fon (04552) 996633
Fax (04552) 996644
Mobil (0172) 4536107 bzw. 4536106
spiwek@westaflex.com

NIEDERSACHSEN – ÖSTL. TEIL

BREMEN

Stefan Gäbel

Westaflexwerk GmbH
Thaddäusstraße 5
33334 Gütersloh
Fon (05241) 401-0
Fax (05241) 401-3411
Mobil (0151) 61351736
gaebel@westaflex.com

NORDRHEIN-WESTFALEN – WESTL. TEIL

Ralf Mitzlaff

Industrievertretungen
Fronhoven 97
52249 Eschweiler
Fon (02403) 979525
Fax (02403) 979524
Mobil (0171) 7355881
mitzlaff@westaflex.com

WESER-EMS-WEST

NORDRHEIN-WESTFALEN – MITTL. TEIL

NORDRHEIN-WESTFALEN – ÖSTL. TEIL

(OSTWESTFALEN)

Richmann Handelsvertretungen

Inh. Oliver Pawlik e.K.
Kemnader Straße 285
44797 Bochum
Fon (0234) 77797-0
Fax (0234) 7779770
richmann@westaflex.com

RHEINLAND-PFALZ

SAARLAND

HESSEN

Prüfer + Rappold GmbH

Bergweg 13 a
61267 Neu-Anspach
Fon (06081) 962912
Fax (06081) 962914
rappold@westaflex.com

BADEN-WÜRTTEMBERG

Peter Sauter

Industrievertretungen
Ringelhauser Allee 52
88471 Laupheim
Fon (07392) 8207
Fax (07392) 18898
Mobil (0170) 4517008
sauter@westaflex.com

BAYERN-NORD

Michael Buchta

Industrievertretungen
Samstagstraße 8
91207 Lauf an der Pegnitz
Fon (09123) 789778
Fax (09123) 789779
Mobil (0151) 10655812
buchta@westaflex.com

BAYERN-SÜD

Heinz Moser

Werksvertretungen
Leonhardiweg 14
81829 München
Fon (089) 424246
Fax (089) 422696
moser@westaflex.com

BRANDENBURG/BERLIN

SACHSEN

Müller Handelsvertretung

Steffen Müller
Am Teich 48
06682 Krössuln
Fon (034443) 62115
Fax (034443) 26162
mueller@westaflex.com

Büro Dresden

Martin Hoffmann
Fon (0351) 21962260
Fax (0351) 21962261
Mobil (0173) 9736618
hoffmann@westaflex.com

SACHSEN-ANHALT

nicht besetzt

THÜRINGEN

Joachim Rückmann

Industrievertretung
Am Schießstand 29
99099 Erfurt
Fon (0361) 411992
Fax (0361) 4210282
rueckmann@westaflex.com



Westaflexwerk GmbH

Thaddäusstraße 5
D-33334 Gütersloh
Fon +49 (0)5241 401-0
Fax +49 (0)5241 401-3411
www.ventilation.de

Ein Unternehmen der
westa-gruppe

